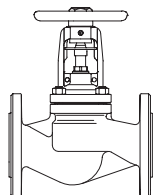

Не требующий обслуживания запорный клапан с сильфонным уплотнением - металлическое уплотнение

**ARI-FABA®-Plus -**
**Проходная конструкция с фланцами**

- контрольное обозначение DIN DVGW
- TA - Luft TÜV-Prüf-Nr. 973-10183778
- TRB 801 приложение II № 45 (кроме EN-JL1040)

 Серый литейный чугун  
 Чугун с шаровидным графитом  
 Литая сталь  
 Кованая сталь  
 Нержавеющая сталь  
**Фиг. 046**

Стр. 2-4

**ARI-FABA®-Plus -**
**Проходная конструкция с концами под приварку**

- контрольное обозначение DIN DVGW
- TA - Luft TÜV-Prüf-Nr. 973-10183778
- TRB 801 приложение II № 45

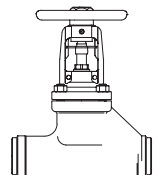
 Кованая сталь  
**Фиг. 040**

Стр. 5

**ARI-FABA®-Plus -**
**Проходная конструкция с концами под приварку**

- контрольное обозначение DIN DVGW
- TA - Luft TÜV-Prüf-Nr. 973-10183778
- TRB 801 приложение II № 45

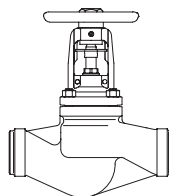
 Литая сталь  
**Фиг. 040**

Стр. 6

**ARI-FABA®-Plus -**
**Клапан с наклонным штоком с фланцами**

- TA - Luft TÜV-Prüf-Nr. 973-10183778
- TRB 801 приложение II № 45

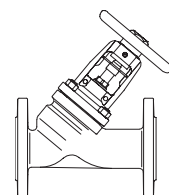
 Нержавеющая сталь  
**Фиг. 069**

Стр. 7

**ARI-FABA®-Plus -**
**Клапан с наклонным штоком с концами под приварку**

- контрольное обозначение DIN DVGW
- TA - Luft TÜV-Prüf-Nr. 973-10183778
- TRB 801 приложение II № 45

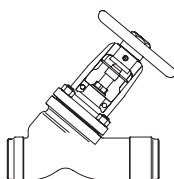
 Литая сталь  
 Нержавеющая сталь  
**Фиг. 066**

Стр. 8+9

**ARI-FABA®-Plus -**
**Угловая конструкция с фланцами**

- контрольное обозначение DIN DVGW
- TA - Luft TÜV-Prüf-Nr. 973-10183778
- TRB 801 приложение II № 45 (кроме EN-JL1040)

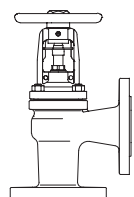
 Серый литейный чугун  
 Чугун с шаровидным графитом  
 Литая сталь  
**Фиг. 047**

Стр. 10

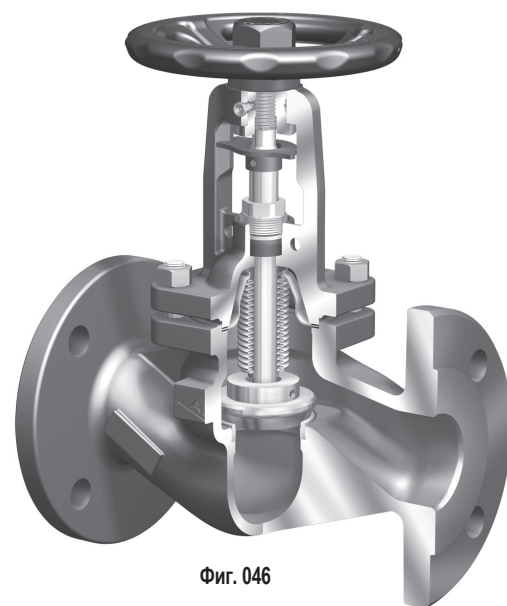

Фиг. 046

 Исполнение ANSI  
 см. технический паспорт „ARI-FABA®-Plus/Supra ANSI“

**Особенности:**

- сильфон с двойной стенкой
- Затвор с конической посадочной поверхностью
- шток с мелкой резьбой
- утепленный смазочный ниппель
- утепленное фиксирующее устройство
- дугообразная крышка из чугуна с шаровидным графитом
- теплопроводная дугообразная крышка
- упрощённый монтаж концевых выключателей на оптимизированной дугообразной крышке
- предохранительный сальник
- индикатор положения в серийном исполнении
- неподнимающийся маховик
- разъёмная защита от перекручивания для всех номинальных диаметров
- шток с внешней ходовой резьбой
- шток с накатанной резьбой

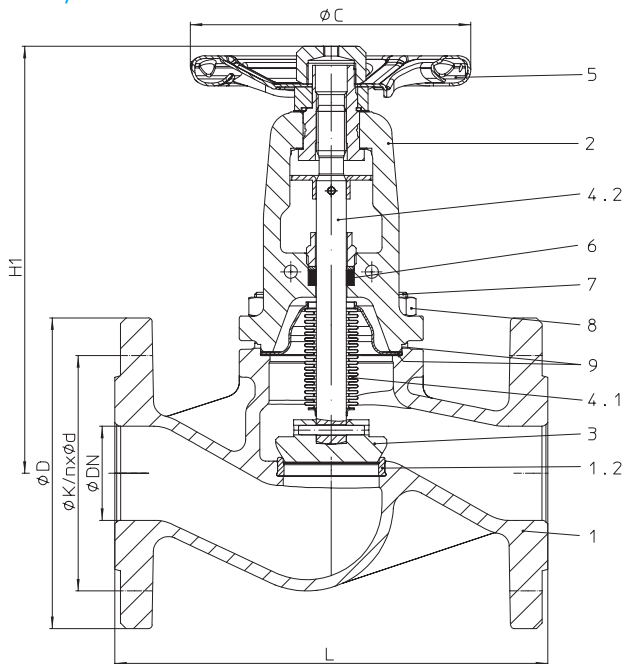
**Проходной запорный клапан с фланцами и сильфонным уплотнением (серый литейный чугун, чугун с шаровидным графитом, литая сталь)**

| Номер фиг.   | Номинальное давление | Материал  | Номинальный диаметр |
|--|----------------------|-----------|---------------------|
| 12.046   | PN16                 | EN-JL1040 | DN15-300            |
| 22.046   | PN16                 | EN-JS1049 | DN15-350            |
| Испытания: • DIN DVGW-Reg. DG-4313AO 0772  |                      |           |                     |
| 23.046   | PN25                 | EN-JS1049 | DN15-150            |
| 34.046   | PN25                 | 1.0619+N  | DN200-400           |
| Испытания: • DIN DVGW-Reg. DG-4314AO 0777  |                      |           |                     |
| 35.046   | PN40                 | 1.0619+N  | DN15-250            |
| Испытания: • DIN DVGW-Reg. DG-4314AO 0778  |                      |           |                     |
| Испытания: • TA - Luft TÜV-Prüf-Nr. 973-10183778                                   |                      |           |                     |
| DN15-150: Затвор с конической посадочной поверхностью                              |                      |           |                     |
| <b>При больших перепадах давления необходим разгрузочный затвор!</b> (см. стр. 12) |                      |           |                     |

**Области применения**

промышленность, технические установки на электростанциях, золоулавливающие установки, технологии производственных процессов, газоснабжение, паровые, обогатительные, вакуумные и отопительные установки, технические установки зданий, установки с маслами-теплоносителями, общее строительство установок и оборудования и т. п.

(Другие области применения - по запросу)

**Некоторые из возможных рабочих сред**

пар, газы, горячая вода, масла-теплоносители, техническая вода, вакуум, аммиак и т. п.

(прочие рабочие среды - по запросу)

**Перечень деталей**

| Дет. | Обозначение                | Фиг. 12.046   | Фиг. 22. / 23.046            | Фиг. 34. / 35.046  |
|------|----------------------------|---|------------------------------|--|
| 1    | Корпус                     | EN-JL1040, EN-GJL-250   | EN-JS1049, EN-GJS-400-18U-LT | GP240GH+N, 1.0619+N                                      |
| 1.2  | Седельное кольцо           | X20Cr13+QT, 1.4021+QT   |                              | ≤DN50: X20Cr13+QT, 1.4021+QT / ≥DN65: G19 9 NbSi, 1.4551 |
| 2    | Дугообразная крышка        | EN-JS1049, EN-GJS-400-18U-LT  |                              | GP240GH+N, 1.0619+N                                      |
| 3    | Затвор *                   | ≤ DN200: X20Cr13+QT, 1.4021+QT (закаленный) / ≥ DN250: P265GH, 1.0425 / G19 9 Nb Si, 1.4551 |                              |  |
| 4.1  | Сильфон                    | X6CrNiMoTi17 12 2, 1.4571   |                              |  |
| 4.2  | Шпindelъ                   | X20Cr13+QT, 1.4021+QT   |                              |  |
| 5    | Маховик *                  | ≤DN125: St (Катафорезное покрытие) / ≥DN150: EN-JL1040, EN-GJL-250 (эпоксидное покрытие)    |                              |  |
| 6    | Сальниковая набивка        | чистый графит   |                              |  |
| 7    | Болты                      | 5.6   | --                           | --   |
| 7    | Шпилька                    | --  | 25CrMo4, 1.7218              | --   |
| 8    | Шестигранные гайки         | --  | C35E, 1.1181                 | --   |
| 9    | Уплотнительная прокладка * | чистый графит (с прослойкой из хромоникелевой стали)  |                              |  |

\* запасные части

Соблюдайте требования, содержащиеся в нормативной и технической документации!

Инструкции по эксплуатации можно заказать по телефону (+49 52 07) 994-0 или факсу (+49 52 07) 994-158 или 159.

В системах, отвечающих требованиям TRD 110, не допускается применение арматуры ARI из EN-JL1040.

На точность изготовления действует допуск по TRB 801 № 45 (по TRB 801 № 45 применение EN-JL1040 не допускается)

Инженер-конструктор установки отвечает за правильность выбора запорно-регулирующей арматуры.

**Габаритные размеры**

|               | DN     | 15  | 20  | 25  | 32  | 40   | 50  | 65  | 80  | 100 | 125 | 150 | 200 | 250  | 300  | 350  | 400  |
|---------------|--------|-----|-----|-----|-----|------|-----|-----|-----|-----|-----|-----|-----|------|------|------|------|
| L             | (мм)   | 130 | 150 | 160 | 180 | 200  | 230 | 290 | 310 | 350 | 400 | 480 | 600 | 730  | 850  | 980  | 1100 |
| H1            | (мм)   | 205 | 205 | 210 | 210 | 225  | 230 | 245 | 265 | 365 | 395 | 430 | 550 | 720  | 775  | 975  | 1015 |
| ØC (PN16)     | (мм)   | 125 | 125 | 125 | 125 | 150  | 150 | 175 | 175 | 225 | 300 | 400 | 520 | 520  | 520  | 640  | 640  |
| ØC (PN25)     | (мм)   | 125 | 125 | 125 | 125 | 150  | 150 | 175 | 175 | 300 | 300 | 400 | 520 | 520  | 520  | 640  | 640  |
| ØC (PN40)     | (мм)   | 125 | 125 | 125 | 125 | 150  | 150 | 175 | 225 | 300 | 300 | 400 | 520 | 520  | --   | --   | --   |
| Ход           | (мм)   | 6   | 6   | 8   | 8   | 13   | 13  | 16  | 20  | 25  | 32  | 40  | 50  | 70   | 80   | 90   | 100  |
| Значение Kvs  | (м³/ч) | 5,3 | 7,2 | 12  | 16  | 28,5 | 43  | 75  | 105 | 170 | 270 | 405 | 725 | 1145 | 1635 | 2220 | 3180 |
| Значение Zeta | --     | 2,9 | 4,9 | 4,3 | 6,5 | 5    | 5,4 | 5,1 | 5,9 | 5,5 | 5,3 | 4,9 | 4,9 | 4,8  | 4,8  | 4,9  | 4,1  |

Значения коэффициентов Zeta определены с допуском на расчетное значение Kv по нормам VDI/VDE 2173

стандартные размеры фланцев см. на стр. 14

Монтажная длина клапанов FTF базовой серии 1 согласно DIN EN 558

**Масса**

| Номер фиг.         | DN   | 15  | 20  | 25  | 32  | 40   | 50   | 65   | 80   | 100  | 125  | 150 | 200 | 250 | 300 | 350 | 400 |
|--------------------|------|-----|-----|-----|-----|------|------|------|------|------|------|-----|-----|-----|-----|-----|-----|
| 12. / 22. / 23.046 | (кг) | 3,7 | 4,5 | 5,6 | 6,9 | 8,9  | 11   | 15,3 | 21,1 | 32,4 | 51,6 | 74  | 140 | 240 | 265 | 360 | --  |
| 34.046             | (кг) | --  | --  | --  | --  | --   | --   | --   | --   | --   | --   | --  | 147 | 238 | 339 | 570 | 650 |
| 35.046             | (кг) | 4,1 | 5,1 | 6,2 | 7,3 | 10,6 | 12,6 | 19,1 | 26,1 | 35   | 60,3 | 88  | 178 | 305 | --  | --  | --  |

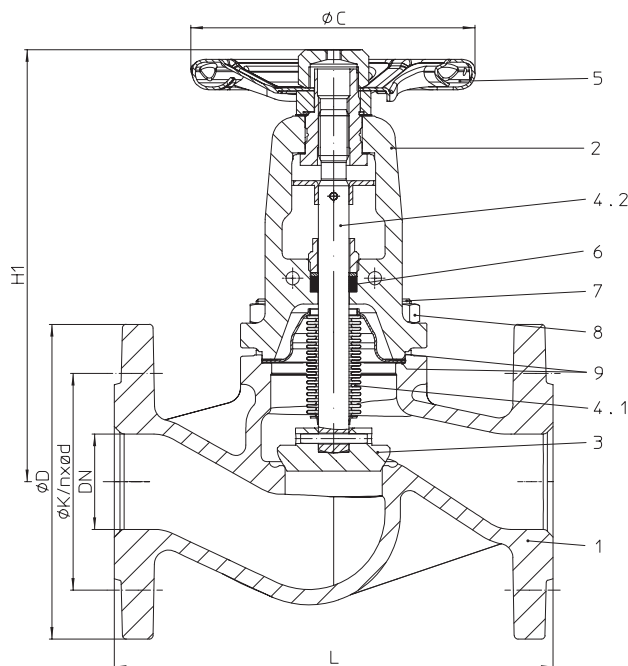
**Пропускной запорный клапан с фланцами и сильфонным уплотнением (нержавеющая сталь)**

| Номер фиг. | Номинальное давление | Материал                        | Номинальный диаметр |
|------------|----------------------|---------------------------------|---------------------|
| 52.046     | PN16                 | 1.4408                          | DN15-250            |
| 62.046     | PN16                 | 1.4408 Корпус / 1.0619+N Крышка | DN15-250            |
| 54.046     | PN25                 | 1.4408                          | DN200-250           |
| 64.046     | PN25                 | 1.4408 Корпус / 1.0619+N Крышка | DN200-250           |
| 55.046     | PN40                 | 1.4408                          | DN15-150            |
| 65.046     | PN40                 | 1.4408 Корпус / 1.0619+N Крышка | DN15-150            |

Испытания: • TA - Luft TÜV-Prüf-Nr. 973-10183778  
 DN15-150: Затвор с конической посадочной поверхностью  
**При больших перепадах давления необходим разгрузочный затвор!** (см. стр. 12)

**Области применения**

обогащательные установки, химическая промышленность, технические установки в больницах, технологии производственных процессов, установки, работающие с производственной водой или с агрессивными средами и т. п.

(Другие области применения - по запросу)

**Некоторые из возможных рабочих сред**

техническая вода, агрессивные среды и т. п.

(прочие рабочие среды - по запросу)

**Перечень деталей**

| Дет. | Обозначение                | Фиг. 52. / 54. / 55.046  | Фиг. 62. / 64. / 65.046 |
|------|----------------------------|--|-------------------------|
| 1    | Корпус                     | GX5CrNiMo19-11-2, 1.4408   |                         |
| 2    | Дугообразная крышка        | GX5CrNiMo19-11-2, 1.4408   | GP240GH+N, 1.0619+N     |
| 3    | Затвор *                   | X6CrNiMoTi17 12 2, 1.4571  |                         |
| 4.1  | Сильфон                    | X6CrNiMoTi17 12 2, 1.4571  |                         |
| 4.2  | Шпindelь                   | X6CrNiMoTi17 12 2, 1.4571  |                         |
| 5    | Маховик *                  | ≤DN125: St (Катафорезное покрытие) / ≥DN150: EN-JL1040, EN-GJL-250 (эпоксидное покрытие) |                         |
| 6    | Сальниковая набивка        | чистый графит  |                         |
| 7    | Болты                      | --   |                         |
| 7    | Шпилька                    | A4-70  | 25CrMo4, 1.7218         |
| 8    | Шестигранные гайки         | A4   | C35E, 1.1181            |
| 9    | Уплотнительная прокладка * | чистый графит<br>(с прослойкой из хромоникелевой стали)                                  |                         |

\* запасные части

Соблюдайте требования, содержащиеся в нормативной и технической документации!

Инструкции по эксплуатации можно заказать по телефону (+49 52 07) 994-0 или факсу (+49 52 07) 994-158 или 159.

На точность изготовления действует допуск по TRB 801 № 45

Инженер-конструктор установки отвечает за правильность выбора запорно-регулирующей арматуры.

**Габаритные размеры**

|               | DN     | 15  | 20  | 25  | 32  | 40   | 50  | 65  | 80  | 100 | 125 | 150 | 200 | 250  |
|---------------|--------|-----|-----|-----|-----|------|-----|-----|-----|-----|-----|-----|-----|------|
| L             | (мм)   | 130 | 150 | 160 | 180 | 200  | 230 | 290 | 310 | 350 | 400 | 480 | 600 | 730  |
| H1            | (мм)   | 200 | 200 | 210 | 210 | 225  | 230 | 245 | 265 | 365 | 395 | 430 | 550 | 720  |
| ØC (PN16)     | (мм)   | 125 | 125 | 125 | 125 | 150  | 150 | 175 | 175 | 225 | 300 | 400 | 520 | 520  |
| ØC (PN25)     | (мм)   | 125 | 125 | 125 | 125 | 150  | 150 | 175 | 175 | 300 | 300 | 400 | 520 | 520  |
| ØC (PN40)     | (мм)   | 125 | 125 | 125 | 125 | 150  | 150 | 175 | 225 | 300 | 300 | 400 | 520 | 520  |
| Ход           | (мм)   | 6   | 6   | 8   | 8   | 13   | 13  | 16  | 20  | 25  | 32  | 40  | 50  | 70   |
| Значение Kvs  | (м³/ч) | 5,3 | 7,2 | 12  | 16  | 28,5 | 43  | 75  | 105 | 170 | 270 | 405 | 725 | 1145 |
| Значение Zeta | --     | 2,9 | 4,9 | 4,3 | 6,5 | 5    | 5,4 | 5,1 | 5,9 | 5,5 | 5,3 | 4,9 | 4,9 | 4,8  |

Значения коэффициентов Zeta определены с допуском на расчетное значение Kv по нормам VDI/VDE 2173 стандартные размеры фланцев см. на стр. 14

Монтажная длина клапанов FTF базовой серии 1 согласно DIN EN 558

**Масса**

| Номер фиг.                           | DN   | 15  | 20  | 25  | 32  | 40   | 50   | 65 | 80 | 100 | 125 | 150 | 200 | 250 |
|--------------------------------------|------|-----|-----|-----|-----|------|------|----|----|-----|-----|-----|-----|-----|
| 52. / 54. / 62. / 55. / 64. / 65.046 | (кг) | 4,3 | 4,8 | 6,3 | 7,3 | 10,3 | 12,6 | 19 | 25 | 33  | 53  | 71  | 144 | 230 |

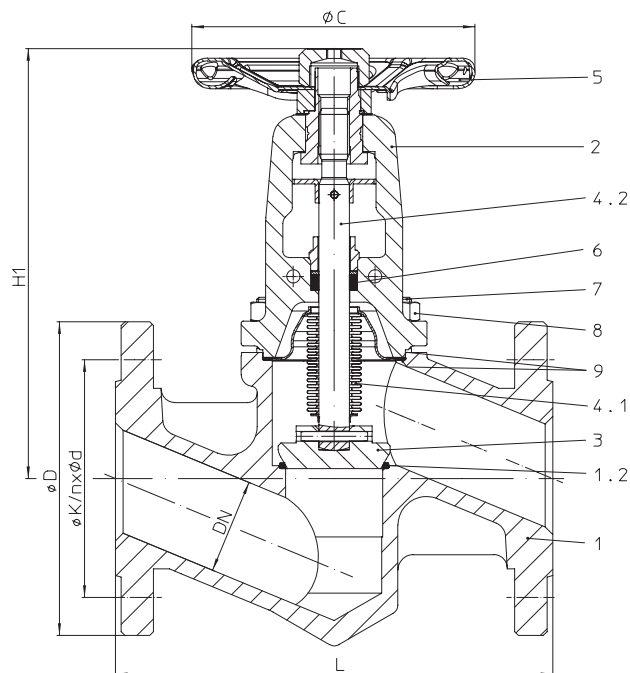
**Проходной запорный клапан с фланцами и сильфонным уплотнением (кованая сталь)**

**DN40-50**

| Номер фиг.                                       | Номинальное давление              | Материал | Номинальный диаметр |
|--|-----------------------------------|----------|---------------------|
| 45.046   | PN40                              | 1.0460   | DN15-50             |
|  | DN >50 см. Фиг. 35.046 (1.0619+N) |          |                     |
| Испытания: • TA - Luft TÜV-Prüf-Nr. 973-10183778 |                                   |          |                     |
| Затвор с конической посадочной поверхностью      |                                   |          |                     |

**Области применения**

промышленность, технические установки на электростанциях, золоулавливающие установки, технологии производственных процессов, газоснабжение, паровые, обогатительные, вакуумные и отопительные установки, технические установки зданий, установки с маслами-теплоносителями, общее строительство установок и оборудования и т. п.  
(Другие области применения - по запросу)

**Некоторые из возможных рабочих сред**

пар, газы, горячая вода, масла-теплоносители, техническая вода, вакуум, аммиак и т. п.  
(прочие рабочие среды - по запросу)

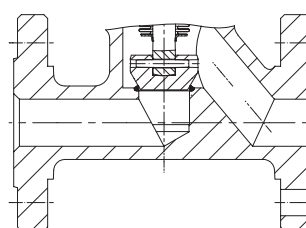
**DN15-32**
**Перечень деталей**

| Дет. | Обозначение                | Фиг. 45.046  |
|------|----------------------------|--|
| 1    | Корпус                     | P250 GH, 1.0460                                      |
| 1.2  | Седельное кольцо           | G19 9 NbSi, 1.4551                                   |
| 2    | Дугообразная крышка        | GP240GH+N, 1.0619+N                                  |
| 3    | Затвор *                   | X20Cr13+QT, 1.4021+QT (закаленный)                   |
| 4.1  | Сильфон                    | X6CrNiMoTi17 12 2, 1.4571                            |
| 4.2  | Шпindelъ                   | X20Cr13+QT, 1.4021+QT                                |
| 5    | Маховик *                  | Fe P01, 1.0330 (Катафорезное покрытие)               |
| 6    | Сальниковая набивка        | чистый графит  |
| 7    | Шпилька                    | 25CrMo4, 1.7218                                      |
| 8    | Шестигранные гайки         | C35E, 1.1181   |
| 9    | Уплотнительная прокладка * | чистый графит (с прослойкой из хромоникелевой стали) |

\* запасные части

Соблюдайте требования, содержащиеся в нормативной и технической документации!

Инструкции по эксплуатации можно заказать по телефону (+49 52 07) 994-0 или факсу (+49 52 07) 994-158 или 159.

На точность изготовления действует допуск по TRB 801 № 45.

Инженер-конструктор установки отвечает за правильность выбора запорно-регулирующей арматуры.

**Габаритные размеры**

|               | DN     | 15  | 20  | 25  | 32  | 40  | 50  |
|---------------|--------|-----|-----|-----|-----|-----|-----|
| L             | (мм)   | 130 | 150 | 160 | 180 | 200 | 230 |
| H1            | (мм)   | 215 | 215 | 225 | 230 | 230 | 230 |
| ØC (PN40)     | (мм)   | 125 | 125 | 125 | 125 | 150 | 150 |
| Ход           | (мм)   | 6   | 6   | 8   | 8   | 13  | 13  |
| Значение Kvs  | (м³/ч) | 3,6 | 6,3 | 10  | 13  | 24  | 36  |
| Значение Zeta | --     | 6,2 | 6,4 | 6,2 | 9,9 | 7,1 | 7,7 |

Значения коэффициентов Zeta определены с допуском на расчетное значение Kv по нормам VDI/VDE 2173

стандартные размеры фланцев см. на стр. 14

Монтажная длина клапанов FTF базовой серии 1 согласно DIN EN 558

**Масса**

| Номер фиг. | DN   | 15  | 20  | 25  | 32 | 40 | 50 |
|------------|------|-----|-----|-----|----|----|----|
| 45.046     | (кг) | 3,8 | 4,8 | 5,5 | 7  | 10 | 12 |

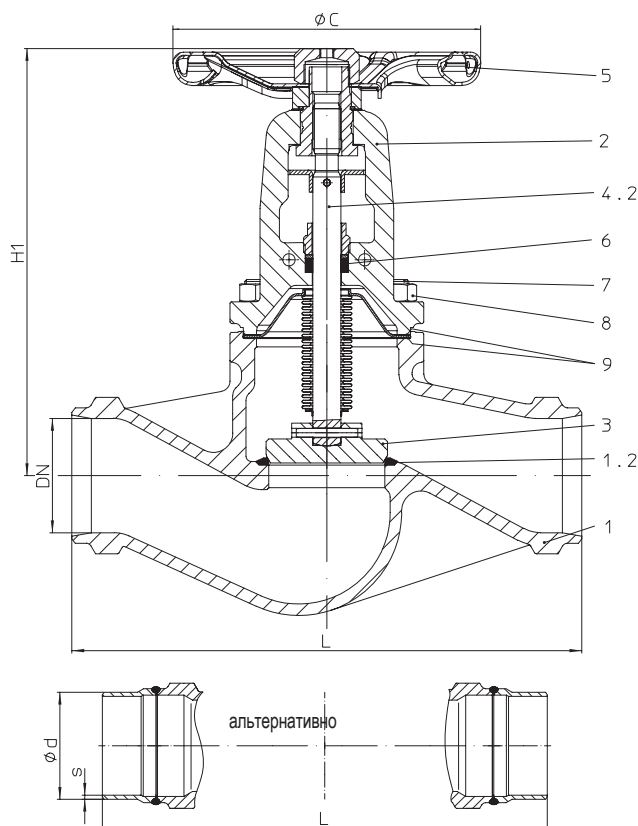

**Пропускной запорный клапан с концами под приварку и сальфонным уплотнением (литая сталь)**

| Номер фиг.  | Номинальное давление | Материал | Номинальный диаметр |
|---|----------------------|----------|---------------------|
| 34.040  | PN25                 | 1.0619+N | DN200-300           |
| 35.040  | PN40                 | 1.0619+N | DN65-250            |
| Концы под приварку встык согласно DIN EN 12627 - 4 (см. стр. 11)<br>альтернативно: DN 65-200 с концами под приварку из стали P235GH |                      |          |                     |
| Испытания: • TA - Luft TÜV-Prüf-Nr. 973-10183778<br>• DIN DVGW-Reg. DG-4314AO 0777/0778   |                      |          |                     |
| DN65-150: Затвор с конической посадочной поверхностью   |                      |          |                     |
| <b>При больших перепадах давления необходим разгрузочный затвор!</b> (см. стр. 12)  |                      |          |                     |

**Области применения**

промышленность, технические установки на электростанциях, золоулавливающие установки, технологии производственных процессов, газоснабжение, паровые, обогатительные, вакуумные и отопительные установки, технические установки зданий, установки с маслами-теплоносителями, общее строительство установок и оборудования и т. п.  
(Другие области применения - по запросу)

**Некоторые из возможных рабочих сред**

пар, газы, горячая вода, масла-теплоносители, техническая вода, вакуум, аммиак и т. п.  
(прочие рабочие среды - по запросу)

**Перечень деталей**

| Дет. | Обозначение                | Фиг. 34.040 / 35.040  |
|------|----------------------------|---|
| 1    | Корпус                     | GP240GH+N, 1.0619+N   |
| 1.2  | Седельное кольцо           | G19 9 NbSi, 1.4551  |
| 2    | Дугообразная крышка        | GP240GH+N, 1.0619+N   |
| 3    | Затвор *                   | ≤DN200: X20Cr13+QT, 1.4021+QT (закаленный) / ≥DN250: P265GH, 1.0425 / G19 9 Nb Si, 1.4551 |
| 4.1  | Сильфон                    | X8CrNiMoTi17 12 2, 1.4571   |
| 4.2  | Шпindelъ                   | X20Cr13+QT, 1.4021+QT   |
| 5    | Маховик *                  | ≤DN125: St (Катафорезное покрытие) / >DN125: EN-JL1040, EN-GJL-250 (эпоксидное покрытие)  |
| 6    | Сальниковая набивка        | чистый графит   |
| 7    | Шпилька                    | 25CrMo4, 1.7218   |
| 8    | Шестигранные гайки         | C35E, 1.1181  |
| 9    | Уплотнительная прокладка * | чистый графит (с прослойкой из хромоникелевой стали)                                      |

\* запасные части

Соблюдайте требования, содержащиеся в нормативной и технической документации!

Инструкции по эксплуатации можно заказать по телефону (+49 52 07) 994-0 или факсу (+49 52 07) 994-158 или 159.

На точность изготовления действует допуск по TRB 801 № 45

Инженер-конструктор установки отвечает за правильность выбора запорно-регулирующей арматуры.

**Габаритные размеры**

|               | DN     | 65  | 80  | 100 | 125 | 150 | 200 | 250  | 300  |
|---------------|--------|-----|-----|-----|-----|-----|-----|------|------|
| L             | (мм)   | 290 | 310 | 350 | 400 | 480 | 600 | 730  | 850  |
| H1            | (мм)   | 245 | 265 | 365 | 395 | 430 | 550 | 720  | 775  |
| ØC (PN25)     | (мм)   | --  | --  | --  | --  | --  | 520 | 520  | 520  |
| ØC (PN40)     | (мм)   | 175 | 225 | 300 | 300 | 400 | 520 | 520  | --   |
| Ход           | (мм)   | 16  | 20  | 25  | 32  | 40  | 50  | 70   | 80   |
| Значение Kvs  | (м³/ч) | 75  | 105 | 170 | 270 | 405 | 725 | 1145 | 1635 |
| Значение Zeta | --     | 5,1 | 5,9 | 5,5 | 5,3 | 4,9 | 4,9 | 4,8  | 4,8  |

Значения коэффициентов Zeta определены с допуском на расчетное значение Kv по нормам VDI/VDE 2173

Монтажная длина клапанов ETE базовой серии 1 согласно DIN EN 12982

**Масса**

| Номер фиг. | DN   | 65 | 80   | 100  | 125 | 150 | 200 | 250 | 300 |
|------------|------|----|------|------|-----|-----|-----|-----|-----|
| 34.040     | (кг) | -- | --   | --   | --  | --  | 116 | 150 | 250 |
| 35.040     | (кг) | 12 | 16,8 | 23,6 | 40  | 56  | 116 | 150 | --  |

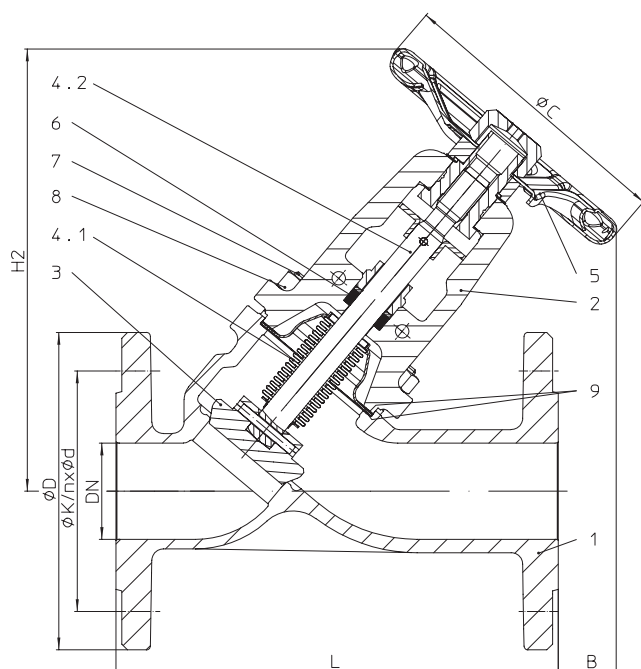
**Наклонно расположенный запорный клапан с фланцами и сильфонным уплотнением (нержавеющая сталь)**

| Номер фиг. | Номинальное давление | Материал                        | Номинальный диаметр |
|------------|----------------------|---------------------------------|---------------------|
| 52.069     | PN16                 | 1.4408                          | DN15-200            |
| 62.069     | PN16                 | 1.4408 Корпус / 1.0619+N Крышка | DN15-200            |
| 54.069     | PN25                 | 1.4408                          | DN200               |
| 64.069     | PN25                 | 1.4408 Корпус / 1.0619+N Крышка | DN200               |
| 55.069     | PN40                 | 1.4408                          | DN15-150            |
| 65.069     | PN40                 | 1.4408 Корпус / 1.0619+N Крышка | DN15-150            |

Испытания: • TA - Luft TÜV-Prüf-Nr. 973-10183778  
 DN15-150: Затвор с конической посадочной поверхностью  
**При больших перепадах давления необходим разгрузочный затвор! (см. стр. 12)**

**Области применения**

обогащательные установки, химическая промышленность, технические установки в больницах, технологии производственных процессов, установки, работающие с производственной водой или с агрессивными средами и т. п.  
 (Другие области применения - по запросу)

**Некоторые из возможных рабочих сред**

техническая вода, агрессивные среды и т. п.  
 (прочие рабочие среды - по запросу)

**Перечень деталей**

| Дет. | Обозначение                | Фиг. 52.069 / Фиг. 54.069 / Фиг. 55.069  | Фиг. 62.069 / Фиг. 64.069 / Фиг. 65.069 |
|------|----------------------------|--|---|
| 1    | Корпус                     | GX5CrNiMo19-11-2, 1.4408   |   |
| 2    | Дугообразная крышка        | GX5CrNiMo19-11-2, 1.4408   | GP240GH+N, 1.0619+N                     |
| 3    | Затвор *                   | X6CrNiMoTi17 12 2, 1.4571  |   |
| 4.1  | Сильфон                    | X6CrNiMoTi17 12 2, 1.4571  |   |
| 4.2  | Шпindelь                   | X6CrNiMoTi17 12 2, 1.4571  |   |
| 5    | Маховик *                  | ≤DN125: St (Катафорезное покрытие) / ≥DN150: EN-JL1040, EN-GJL-250 (эпоксидное покрытие) |   |
| 6    | Сальниковая набивка        | чистый графит  |   |
| 7    | Шпилька                    | A4-70  | 25CrMo4, 1.7218                         |
| 8    | Шестигранные гайки         | A4   | C35E, 1.1181                            |
| 9    | Уплотнительная прокладка * | чистый графит (с прослойкой из хромоникелевой стали)                                     |   |

\* запасные части

Соблюдайте требования, содержащиеся в нормативной и технической документации!

Инструкции по эксплуатации можно заказать по телефону (+49 52 07) 994-0 или факсу (+49 52 07) 994-158 или 159.

На точность изготовления действует допуск по TRB 801 № 45

Инженер-конструктор установки отвечает за правильность выбора запорно-регулирующей арматуры.

**Габаритные размеры**

|               | DN     | 15  | 20  | 25   | 32   | 40  | 50  | 65  | 80  | 100 | 125 | 150 | 200 |
|---------------|--------|-----|-----|------|------|-----|-----|-----|-----|-----|-----|-----|-----|
| L             | (мм)   | 130 | 150 | 160  | 180  | 200 | 230 | 290 | 310 | 350 | 400 | 480 | 600 |
| H2            | (мм)   | 195 | 195 | 205  | 205  | 235 | 235 | 265 | 295 | 380 | 415 | 480 | 615 |
| ØC (PN16)     | (мм)   | 125 | 125 | 125  | 125  | 150 | 150 | 175 | 175 | 225 | 300 | 400 | 520 |
| ØC (PN25)     | (мм)   | 125 | 125 | 125  | 125  | 150 | 150 | 175 | 175 | 300 | 300 | 400 | 520 |
| ØC (PN40)     | (мм)   | 125 | 125 | 125  | 125  | 150 | 150 | 175 | 225 | 300 | 300 | 400 | 520 |
| B             | (мм)   | 95  | 70  | 70   | 55   | 65  | 35  | 15  | 50  | 120 | 100 | 90  | 140 |
| Ход           | (мм)   | 6   | 6   | 8    | 8    | 13  | 13  | 16  | 20  | 25  | 32  | 40  | 50  |
| Значение Kvs  | (м³/ч) | 6,4 | 9,5 | 14,5 | 19,5 | 36  | 54  | 92  | 127 | 205 | 324 | 485 | 789 |
| Значение Zeta | —      | 2   | 2,8 | 3    | 4,4  | 3,2 | 3,4 | 3,4 | 4,1 | 3,8 | 3,7 | 3,4 | 4,1 |

Значения коэффициентов Zeta определены с допуском на расчетное значение Kv по нормам VDI/VDE 2173 стандартные размеры фланцев см. на стр. 14

Монтажная длина клапанов FTF базовой серии 1 согласно DIN EN 558

**Масса**

| Номер фиг.         | DN   | 15 | 20  | 25  | 32  | 40  | 50   | 65 | 80   | 100  | 125  | 150 | 200 |
|--------------------|------|----|-----|-----|-----|-----|------|----|------|------|------|-----|-----|
| 52. / 54. / 62.069 | (кг) | 4  | 4,5 | 5,4 | 6,5 | 8,5 | 11,7 | 16 | 21,7 | 31,1 | 43,5 | 62  | 133 |
| 55. / 64. / 65.069 | (кг) | 4  | 4,5 | 5,4 | 6,5 | 8,5 | 11,7 | 16 | 21,7 | 31,1 | 43,5 | 62  | 133 |

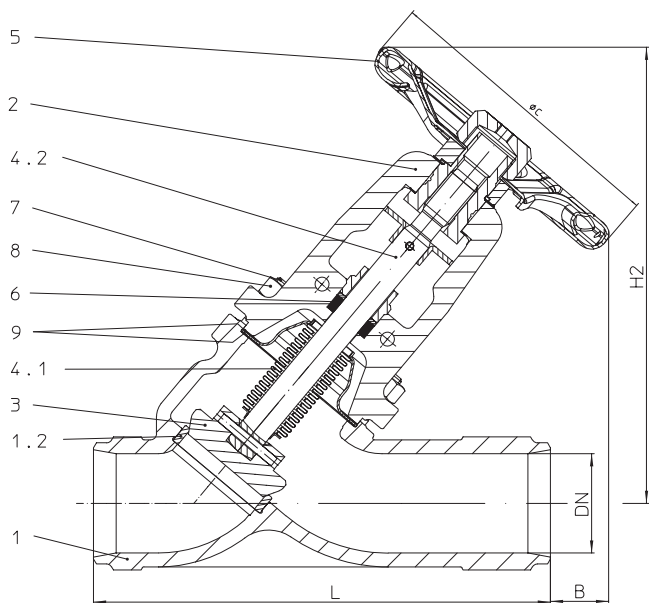
**Клапан с наклонным шпинделем с концами под приварку и сильфонным уплотнением (литая сталь)**

| Номер фиг.   | Номинальное давление                      | Материал | Номинальный диаметр |
|--|---|----------|---------------------|
| 34.066   | PN25                                      | 1.0619+N | DN200-300           |
|  | Испытания: • DIN DVGW-Reg. DG-4314AO 0775 |          |                     |
| 35.066   | PN40                                      | 1.0619+N | DN15-250            |
|  | Испытания: • DIN DVGW-Reg. DG-4314AO 0776 |          |                     |
| Концы под приварку встык согласно DIN EN 12627 - 4 (см. стр. 11)                   |   |          |                     |
| Испытания: • TA - Luft TÜV-Prüf-Nr. 973-10183778                                   |   |          |                     |
| DN15-150: Затвор с конической посадочной поверхностью                              |   |          |                     |
| <b>При больших перепадах давления необходим разгрузочный затвор!</b> (см. стр. 12) |   |          |                     |

**Области применения**

промышленность, технические установки на электростанциях, золоулавливающие установки, технологии производственных процессов, газоснабжение, паровые, обогатительные, вакуумные и отопительные установки, технические установки зданий, установки с маслами-теплоносителями, общее строительство установок и оборудования и т. п.

(Другие области применения - по запросу)

**Некоторые из возможных рабочих сред**

пар, газы, горячая вода, масла-теплоносители, техническая вода, вакуум, аммиак и т.п. (прочие рабочие среды - по запросу)

**Перечень деталей**

| Дет. | Обозначение                | Фиг. 34./35.066   |
|------|----------------------------|---|
| 1    | Корпус                     | GP240GH+N, 1.0619+N   |
| 1.2  | Седельное кольцо           | ≤DN50: X20Cr13+QT, 1.4021+QT / ≥DN65: G19 9 NbSi, 1.4551                                  |
| 2    | Дугообразная крышка        | GP240GH+N, 1.0619+N   |
| 3    | Затвор *                   | ≤DN200: X20Cr13+QT, 1.4021+QT (закаленный) / ≥DN250: P265GH, 1.0425 / G19 9 Nb Si, 1.4551 |
| 4.1  | Сильфон                    | X6CrNiMoTi17 12 2, 1.4571   |
| 4.2  | Шпиндель                   | X20Cr13+QT, 1.4021+QT   |
| 5    | Маховик *                  | ≤DN125: St (Катафорезное покрытие) / >DN125: EN-JL1040, EN-GJL-250 (эпоксидное покрытие)  |
| 6    | Сальниковая набивка        | чистый графит   |
| 7    | Шпилька                    | 25CrMo4, 1.7218   |
| 8    | Шестигранные гайки         | C35E, 1.1181  |
| 9    | Уплотнительная прокладка * | чистый графит (с прослойкой из хромоникелевой стали)                                      |

\* запасные части

Соблюдайте требования, содержащиеся в нормативной и технической документации!

Инструкции по эксплуатации можно заказать по телефону (+49 52 07) 994-0 или факсу (+49 52 07) 994-158 или 159.

На точность изготовления действует допуск по TRB 801 № 45

Инженер-конструктор установки отвечает за правильность выбора запорно-регулирующей арматуры.

**Габаритные размеры**

|               | DN     | 15  | 20  | 25   | 32   | 40  | 50  | 65  | 80  | 100 | 125 | 150 | 200 | 250  | 300  |
|---------------|--------|-----|-----|------|------|-----|-----|-----|-----|-----|-----|-----|-----|------|------|
| L             | (мм)   | 130 | 150 | 160  | 180  | 200 | 230 | 290 | 310 | 350 | 400 | 480 | 600 | 730  | 850  |
| H2            | (мм)   | 195 | 195 | 205  | 205  | 235 | 235 | 265 | 295 | 380 | 415 | 480 | 615 | 740  | 795  |
| B             | (мм)   | 85  | 65  | 65   | 50   | 60  | 35  | 10  | 45  | 90  | 60  | 50  | 110 | 100  | 45   |
| ØC (PN25)     | (мм)   | --  | --  | --   | --   | --  | --  | --  | --  | --  | --  | --  | 520 | 520  | 520  |
| ØC (PN40)     | (мм)   | 125 | 125 | 125  | 125  | 150 | 150 | 175 | 225 | 300 | 300 | 400 | 520 | 520  | --   |
| Ход           | (мм)   | 6   | 6   | 8    | 8    | 13  | 13  | 16  | 20  | 25  | 32  | 40  | 50  | 70   | 80   |
| Значение Kvs  | (м³/ч) | 6,4 | 9,5 | 14,5 | 19,5 | 36  | 54  | 92  | 127 | 205 | 324 | 485 | 789 | 1253 | 1655 |
| Значение Zeta | --     | 2   | 2,8 | 3    | 4,4  | 3,2 | 3,4 | 3,4 | 4,1 | 3,8 | 3,7 | 3,4 | 4,1 | 4    | 4,7  |

Значения коэффициентов Zeta определены с допуском на расчетное значение Kv по нормам VDI/VDE 2173

Монтажная длина клапанов ETE базовой серии 1 согласно DIN EN 12982

**Масса**

| Номер фиг. | DN   | 15  | 20 | 25  | 32  | 40  | 50  | 65 | 80   | 100 | 125 | 150 | 200 | 250 | 300 |
|------------|------|-----|----|-----|-----|-----|-----|----|------|-----|-----|-----|-----|-----|-----|
| 34.066     | (кг) | --  | -- | --  | --  | --  | --  | -- | --   | --  | --  | --  | 131 | 210 | 230 |
| 35.066     | (кг) | 2,8 | 3  | 3,4 | 3,6 | 4,5 | 7,3 | 9  | 11,4 | 30  | 42  | 62  | 131 | 210 | --  |

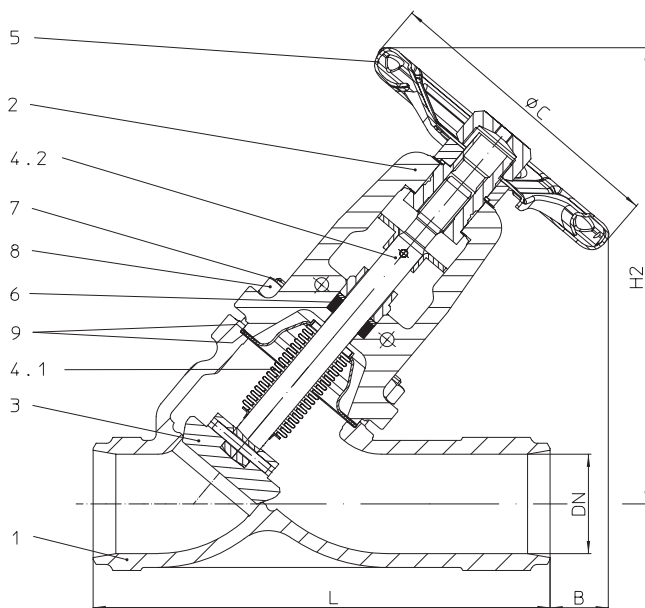
**Клапан с наклонным шпинделем с концами под приварку и сильфонным уплотнением (нержавеющая сталь)**

| Номер фиг.  | Номинальное давление | Материал | Номинальный диаметр |
|---|----------------------|----------|---------------------|
| 54.066  | PN25                 | 1.4581   | DN200               |
| 55.066  | PN40                 | 1.4581   | DN15-150            |
| Концы под приварку встык согласно DIN EN 12627 - 4 (см. стр. 11)            |                      |          |                     |
| Испытания: • TA - Luft TÜV-Prüf-Nr. 973-10183778                            |                      |          |                     |
| DN15-150: Затвор с конической посадочной поверхностью                       |                      |          |                     |
| При больших перепадах давления необходим разгрузочный затвор! (см. стр. 12) |                      |          |                     |

**Области применения**

Нержавеющая сталь: обогатительные установки, химическая промышленность, технические установки в больницах, технологии производственных процессов, установки, работающие с производственной водой или с агрессивными средами и т. п.

(Другие области применения - по запросу)

**Некоторые из возможных рабочих сред**

техническая вода, агрессивные среды и т. п.

(прочие рабочие среды - по запросу)

**Перечень деталей**

| Дет. | Обозначение                | Фиг. 54./55.066   |
|------|----------------------------|---|
| 1    | Корпус                     | GX5CrNiMoN19-11-2, 1.4581   |
| 2    | Дугообразная крышка        | GX5CrNiMo19-11-2, 1.4408  |
| 3    | Затвор *                   | X6CrNiMoTi17 12 2, 1.4571   |
| 4.1  | Сильфон                    | X6CrNiMoTi17 12 2, 1.4571   |
| 4.2  | Шпиндель                   | X6CrNiMoTi17 12 2, 1.4571   |
| 5    | Маховик *                  | ≤DN125: St (Катафорезное покрытие) / >DN125: EN-JL 1040, EN-GJL-250 (эпоксидное покрытие) |
| 6    | Сальниковая набивка        | чистый графит   |
| 7    | Шпилька                    | A2-70   |
| 8    | Шестигранные гайки         | A2  |
| 9    | Уплотнительная прокладка * | чистый графит (с прослойкой из хромоникелевой стали)                                      |

\* запасные части

Соблюдайте требования, содержащиеся в нормативной и технической документации!

Инструкции по эксплуатации можно заказать по телефону (+49 52 07) 994-0 или факсу (+49 52 07) 994-158 или 159.

На точность изготовления действует допуск по TRB 801 № 45

Инженер-конструктор установки отвечает за правильность выбора запорно-регулирующей арматуры.

**Габаритные размеры**

|               | DN     | 15  | 20  | 25   | 32   | 40  | 50  | 65  | 80  | 100 | 125 | 150 | 200 |
|---------------|--------|-----|-----|------|------|-----|-----|-----|-----|-----|-----|-----|-----|
| L             | (мм)   | 130 | 150 | 160  | 180  | 200 | 230 | 290 | 310 | 350 | 400 | 480 | 600 |
| H2            | (мм)   | 195 | 195 | 205  | 205  | 235 | 235 | 265 | 295 | 380 | 415 | 480 | 615 |
| B             | (мм)   | 85  | 65  | 65   | 50   | 60  | 35  | 10  | 45  | 90  | 60  | 50  | 110 |
| ØC (PN25)     | (мм)   | --  | --  | --   | --   | --  | --  | --  | --  | --  | --  | --  | 520 |
| ØC (PN40)     | (мм)   | 125 | 125 | 125  | 125  | 150 | 150 | 175 | 225 | 300 | 300 | 400 | 520 |
| Ход           | (мм)   | 6   | 6   | 8    | 8    | 13  | 13  | 16  | 20  | 25  | 32  | 40  | 50  |
| Значение Kvs  | (м³/ч) | 6,4 | 9,5 | 14,5 | 19,5 | 36  | 54  | 92  | 127 | 205 | 324 | 485 | 789 |
| Значение Zeta | --     | 2   | 2,8 | 3    | 4,4  | 3,2 | 3,4 | 3,4 | 4,1 | 3,8 | 3,7 | 3,4 | 4,1 |

Значения коэффициентов Zeta определены с допуском на расчетное значение Kv по нормам VDI/VDE 2173

Монтажная длина клапанов ETE базовой серии 1 согласно DIN EN 12982

**Масса**

| Номер фиг. | DN   | 15  | 20  | 25 | 32  | 40  | 50  | 65 | 80   | 100 | 125 | 150 | 200 |
|------------|------|-----|-----|----|-----|-----|-----|----|------|-----|-----|-----|-----|
| 55.066     | (кг) | 3,2 | 3,6 | 4  | 4,8 | 6,8 | 8,5 | 10 | 13,8 | 32  | 45  | 66  | 135 |

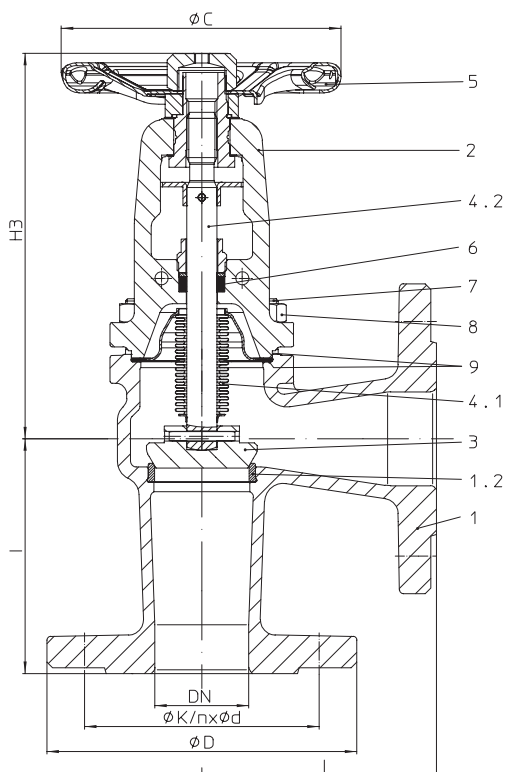
**Угловой запорный клапан с фланцами и сильфонным уплотнением (серый литейный чугун, чугун с шаровидным графитом, литая сталь)**

| Номер фиг.   | Номинальное давление                      | Материал  | Номинальный диаметр |
|--|---|-----------|---------------------|
| 12.047   | PN16                                      | EN-JL1040 | DN15-300            |
| 22.047   | PN16                                      | EN-JS1049 | DN15-300            |
|  | Испытания: • DIN DVGW-Reg. DG-4313AO 0771 |           |                     |
| 34.047   | PN25                                      | 1.0619+N  | DN200-300           |
|  | Испытания: • DIN DVGW-Reg. DG-4314AO 0773 |           |                     |
| 35.047   | PN40                                      | 1.0619+N  | DN15-150            |
|  | Испытания: • DIN DVGW-Reg. DG-4314AO 0774 |           |                     |
| Испытания: • TA - Luft TÜV-Prüf-Nr. 973-10183778                                   |   |           |                     |
| DN15-150: Затвор с конической посадочной поверхностью                              |   |           |                     |
| <b>При больших перепадах давления необходим разгрузочный затвор!</b> (см. стр. 12) |   |           |                     |

**Области применения**

промышленность, технические установки на электростанциях, золоулавливающие установки, технологии производственных процессов, газоснабжение, паровые, обогатительные, вакуумные и отопительные установки, технические установки зданий, установки с маслами-теплоносителями, общее строительство установок и оборудования и т. п.  
(Другие области применения - по запросу)

**Некоторые из возможных рабочих сред**

пар, газы, горячая вода, масла-теплоносители, техническая вода, вакуум, аммиак и т.п. (прочие рабочие среды - по запросу)

**Перечень деталей**

| Дет. | Обозначение                | Фиг. 12.047   | Фиг. 22.047                  | Фиг. 34.047 / Фиг. 35.047                                 |
|------|----------------------------|---|------------------------------|---|
| 1    | Корпус                     | EN-JL1040, EN-GJL-250   | EN-JS1049, EN-GJS-400-18U-LT | GP240GH+N, 1.0619+N                                       |
| 1.2  | Седельное кольцо           | X20Cr13+QT, 1.4021+QT   | X20Cr13+QT, 1.4021+QT        | ≤DN65: X20Cr13+QT, 1.4021+QT<br>≥DN80: G19 9 NbSi, 1.4551 |
| 2    | Дугообразная крышка        | EN-JS1049, EN-GJS-400-18U-LT  | EN-JS1049, EN-GJS-400-18U-LT | GP240GH+N, 1.0619+N                                       |
| 3    | Затвор *                   | ≤DN200: X20Cr13+QT, 1.4021+QT (закаленный) / >DN200: P265GH, 1.0425 / G19 9 Nb Si, 1.4551 |                              |   |
| 4.1  | Сильфон                    | X6CrNiMoTi17 12 2, 1.4571   |                              |   |
| 4.2  | Шпindelь                   | X20Cr13+QT, 1.4021+QT   |                              |   |
| 5    | Маховик *                  | ≤DN125: St (Катафорезное покрытие) / ≥DN150: EN-JL1040, EN-GJL-250 (эпоксидное покрытие)  |                              |   |
| 6    | Сальниковая набивка        | чистый графит   |                              |   |
| 7    | Болты                      | 5.6   | --                           |   |
| 7    | Шпилька                    | --  | 25CrMo4, 1.7218              |   |
| 8    | Шестигранные гайки         | --  | C35E, 1.1181                 |   |
| 9    | Уплотнительная прокладка * | чистый графит (с прослойкой из хромоникелевой стали)                                      |                              |   |

\* запасные части

Соблюдайте требования, содержащиеся в нормативной и технической документации!

Инструкции по эксплуатации можно заказать по телефону (+49 52 07) 994-0 или факсу (+49 52 07) 994-158 или 159.

В системах, отвечающих требованиям TRD 110, не допускается применение арматуры ARI из EN-JL1040.

На точность изготовления действует допуск по TRB 801 № 45 (по TRB 801 № 45 применение EN-JL1040 не допускается)

Инженер-конструктор установки отвечает за правильность выбора запорно-регулирующей арматуры.

**Габаритные размеры**

|               | DN     | 15  | 20  | 25  | 32  | 40  | 50  | 65  | 80  | 100 | 125 | 150 | 200 | 250  | 300  |
|---------------|--------|-----|-----|-----|-----|-----|-----|-----|-----|-----|-----|-----|-----|------|------|
| I             | (мм)   | 90  | 95  | 100 | 105 | 115 | 125 | 145 | 155 | 175 | 200 | 225 | 275 | 325  | 375  |
| H3            | (мм)   | 190 | 190 | 195 | 195 | 210 | 210 | 220 | 235 | 325 | 345 | 370 | 485 | 615  | 665  |
| ØC (PN16)     | (мм)   | 125 | 125 | 125 | 125 | 150 | 150 | 175 | 175 | 225 | 300 | 400 | 520 | 520  | 520  |
| ØC (PN25)     | (мм)   | 125 | 125 | 125 | 125 | 150 | 150 | 175 | 175 | 300 | 300 | 400 | 520 | 520  | 520  |
| ØC (PN40)     | (мм)   | 125 | 125 | 125 | 125 | 150 | 150 | 175 | 225 | 300 | 300 | 400 | 520 | --   | --   |
| Ход           | (мм)   | 6   | 6   | 8   | 8   | 13  | 13  | 16  | 20  | 25  | 32  | 40  | 50  | 70   | 80   |
| Значение Kvs  | (м³/ч) | 6   | 9   | 14  | 19  | 35  | 53  | 94  | 143 | 245 | 390 | 590 | 905 | 1430 | 2040 |
| Значение Zeta | --     | 2,2 | 3,2 | 3,2 | 4,6 | 3,3 | 3,6 | 3,2 | 3,2 | 2,7 | 2,6 | 2,3 | 3,1 | 3,1  | 3,1  |

Значения коэффициентов Zeta определены с допуском на расчетное значение Kv по нормам VDI/VDE 2173 стандартные размеры фланцев см. на стр. 14

Монтажная длина CTF Grundreihe 8 согласно DIN EN 558

**Масса**

| Номер фиг.   | DN   | 15  | 20  | 25  | 32  | 40   | 50   | 65   | 80   | 100  | 125 | 150 | 200 | 250 | 300 |
|--------------|------|-----|-----|-----|-----|------|------|------|------|------|-----|-----|-----|-----|-----|
| 12. / 22.047 | (кг) | 3,7 | 4,4 | 5,1 | 6,5 | 8,3  | 11,2 | 14,6 | 19,4 | 29,4 | 44  | 58  | 99  | 161 | 235 |
| 34.047       | (кг) | --  | --  | --  | --  | --   | --   | --   | --   | --   | --  | --  | 124 | 153 | 261 |
| 35.047       | (кг) | 4,6 | 6,4 | 6,7 | 7,5 | 10,1 | 12,7 | 17,5 | 22   | 34   | 49  | 60  | --  | --  | --  |

L = монтажная длина  
 Разделка кромок согласно DIN EN ISO 5817

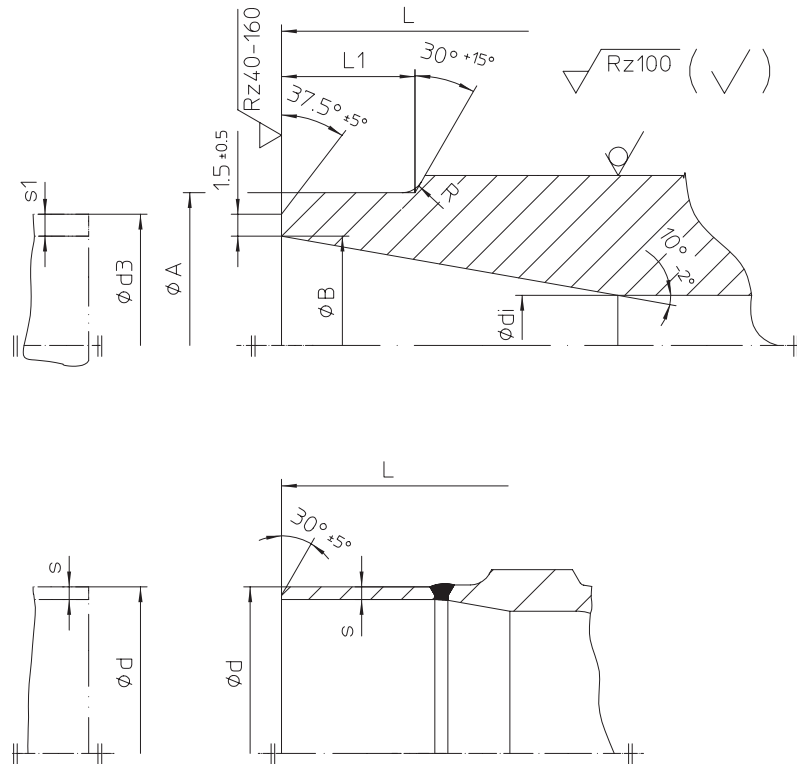
**Концы под приварку встык согласно DIN EN 12627 - 4**

|     | DN   | 15   | 20   | 25   | 32   | 40   | 50   | 65   | 80   | 100   | 125   | 150   | 200   | 250  | 300   | 350   | 400   |
|-----|------|------|------|------|------|------|------|------|------|-------|-------|-------|-------|------|-------|-------|-------|
| L   | (мм) | 130  | 150  | 160  | 180  | 200  | 230  | 290  | 310  | 350   | 400   | 480   | 600   | 730  | 850   | 980   | 1100  |
| ØA  | (мм) | 22   | 28   | 35   | 44   | 50   | 62   | 77   | 91   | 117   | 144   | 172   | 223   | 278  | 329   | 362   | 413   |
| ØB  | (мм) | 17,3 | 22,3 | 28,5 | 37,2 | 43,1 | 53,9 | 68,9 | 80,9 | 104,3 | 130,7 | 157,1 | 204,9 | 257, | 307,9 | 338,  | 384,4 |
| Ødi | (мм) | 15   | 20   | 25   | 32   | 40   | 50   | 65   | 80   | 100   | 125   | 150   | 200   | 250  | 300   | 330   | 375   |
| R   | (мм) | 3    | 3    | 3    | 3    | 3    | 3    | 3    | 3    | 3     | 3     | 3     | 5     | 5    | 5     | 5     | 5     |
| L1  | (мм) | 10   | 10   | 10   | 10   | 10   | 10   | 10   | 12   | 14    | 18    | 20    | 20    | 25   | 33    | 45    | 45    |
| Ød3 | (мм) | 21,3 | 26,9 | 33,7 | 42,4 | 48,3 | 60,3 | 76,1 | 88,9 | 114,3 | 139,7 | 168,3 | 219,1 | 273  | 323,9 | 355,6 | 406,4 |
| s1  | (мм) | 2    | 2,3  | 2,6  | 2,6  | 2,6  | 3,2  | 3,6  | 4    | 5     | 4,5   | 5,6   | 7,1   | 8    | 8     | 8,8   | 11    |

**С приварными переходниками из стали P235GH (приварные переходники ≙ фланцы с приварной горловиной)**

|    | DN   | 15 | 20 | 25 | 32 | 40 | 50 | 65   | 80   | 100   | 125   | 150   | 200   | 250 | 300 | 350 | 400 |
|----|------|----|----|----|----|----|----|------|------|-------|-------|-------|-------|-----|-----|-----|-----|
| Ød | (мм) | -- | -- | -- | -- | -- | -- | 76,1 | 88,9 | 114,3 | 139,7 | 168,3 | 219,1 | --  | --  | --  | --  |
| Øs | (мм) | -- | -- | -- | -- | -- | -- | 2,9  | 3,2  | 3,6   | 4     | 4,5   | 6,3   | --  | --  | --  | --  |

Монтажная длина клапанов ETE базовой серии 1 согласно DIN EN 12982.

Концы под приварку встык согласно DIN EN 12627 - 4.

Подготовка кромок под сварку согласно по DIN EN 29692 код 1.3.3.

В клапанах ARI с присоединением под приварку встык применяются следующие материалы:

GP240GH+N, 1.0619+N согласно DIN EN 10213-2,

P250GH, 1.0460 согласно DIN EN 10222-2.

Материалом присоединительных переходников (DN 65-200) является P235GH по DIN EN 10216-2.

На основании имеющегося опыта рекомендуется использовать электросварку для соединения клапанов и сетчатых фильтров с трубами или между собой

В виде сварочных добавок рекомендуется использовать щелочно-известковые электроды с соответствующим составом.

Избегать газовой сварки.

Из-за разного состава материала и разной толщины стенки трубы и присоединительного патрубка клапана при газовой сварке более вероятно появление дефектов (например, растрескивание под напряжением, образование крупнозернистой структуры), чем при электросварке.

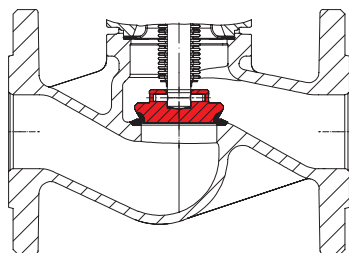

Запорный затвор с конической посадочной поверхностью, стелитированный

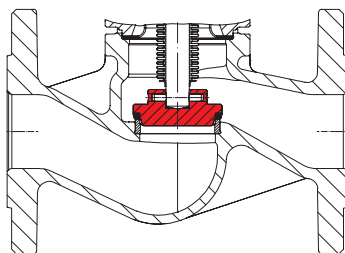

Затвор с мягким уплотнение из PTFE + 25% графита, максимальная рабочая температура 200°C

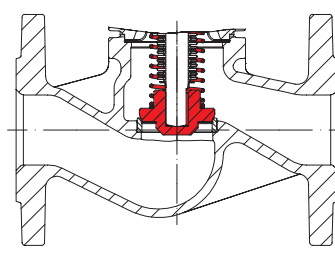
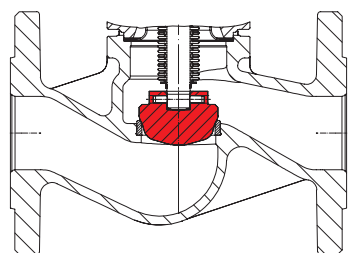
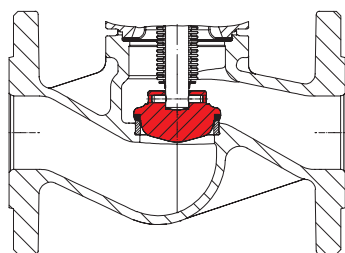
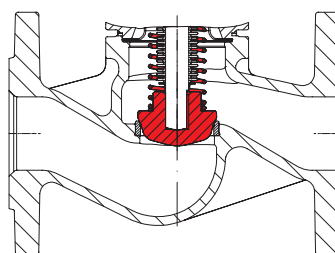
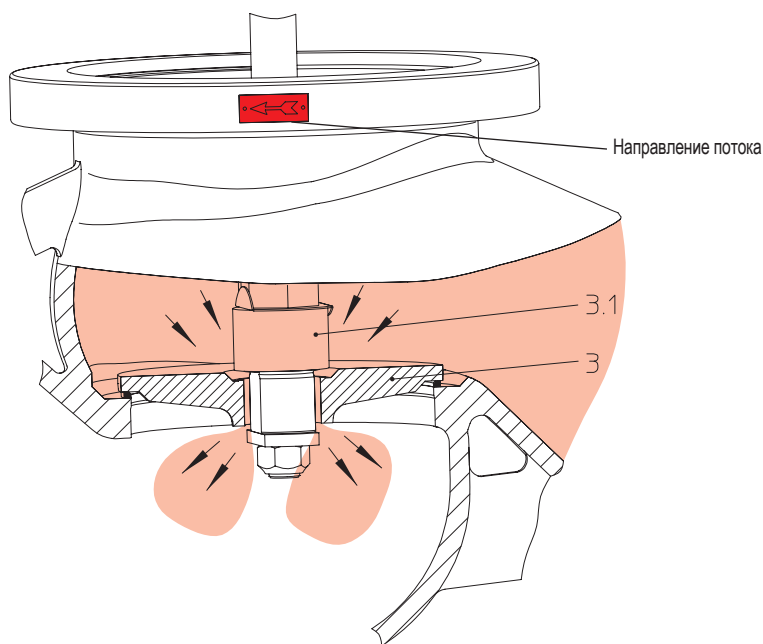
 Плавающий затвор с конической посадочной поверхностью и обратной пружиной  
Давление срабатывания 0,1 бар

 Дросселирующий затвор с коническое посадочной поверхностью  
(макс. доп. ДР см. Приложение: характеристики расхода)

 Дросселирующий затвор с мягким уплотнением из PTFE + 25% графита, максимальная рабочая температура 200°C  
(макс. доп. ДР см. приложение: характеристики расхода)

 Плавающий дросселирующий затвор с конической посадочной поверхностью и обратной пружиной  
(макс. доп. ДР см. приложение: характеристики расхода)  
Давление срабатывания 0,1 бар

**Клапаны с разгрузочным затвором** устанавливаются так, чтобы поток был направлен на затвор. Направление течения указано стрелкой на корпусе клапана.

Принцип действия:

при вращении маховика против часовой стрелки на закрытом клапане приподнимается золотник (Дет. 3.1) с основного разгрузочного затвора (Дет. 3).

В результате среда проходит через затвор (Дет. 3) и выравнивает давление с обеих сторон. После выравнивания давлений в пределах допуска, указанного в таблице, клапан можно открыть путем дальнейшего вращения маховика с обычным усилием.

Разгрузочные затворы максимально эффективны только в замкнутых системах.

При сбросе среды в сосуд с атмосферным давлением выровнять давление с обеих сторон затвора невозможно.

Если выравнивание давления занимает слишком много времени из-за влияния объема трубопроводов, необходимо наличие байпасной линии вокруг клапана или иные мероприятия для ускорения разгрузки.

**Запорные клапаны ARI, для которых перепад давления превышает следующие значения, необходимо оснащать разгрузочным затвором**

|                                | DN    | 125 | 150 | 200 | 250 | 300 | 350 | 400 | 500 |
|--------------------------------|-------|-----|-----|-----|-----|-----|-----|-----|-----|
| Дифференциальное давление (ДР) | (бар) | 25  | 21  | 14  | 9   | 6   | 4,5 | 3,5 | 1,5 |

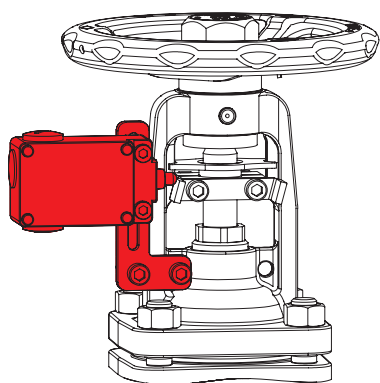

Концевые выключатели

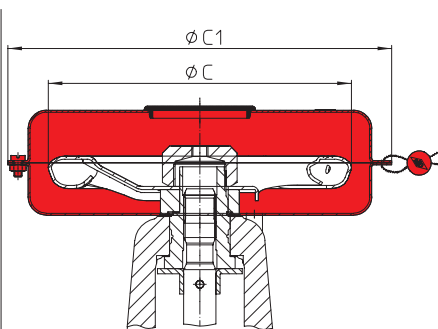
 Клапан с защитным кожухом согл. DIN EN 12828  
(для предотвращения несанкционированного использования)

| размер | DN      | ØC   | ØC1  |
|--------|---------|------|------|
|        | (мм)    | (мм) | (мм) |
| I      | 15-32   | 126  | 170  |
| II     | 40-80   | 150  | 190  |
| III    | 100-150 | 225  | 330  |

Начиная с DN =65, маховик меньшего размера ØC!

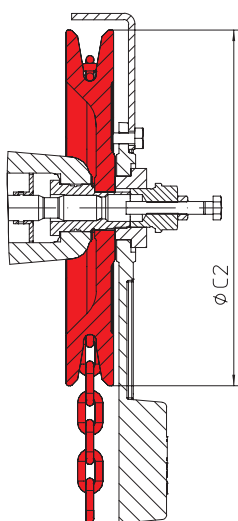

Цепное колесо

| DN      | ØC2  | Вес  |
|---------|------|------|
| (мм)    | (мм) | (кг) |
| 15-32   | 180  | 2,5  |
| 40-80   | 220  | 7    |
| 100-150 | 260  | 8,9  |
| 200-400 | 300  | 11   |

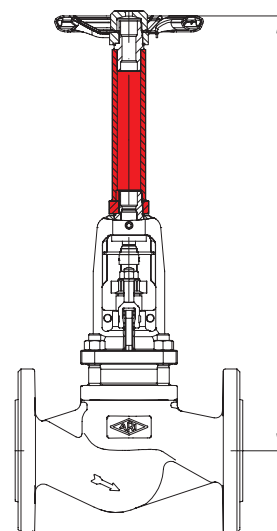

Удлинитель штока (при заказе укажите высоту!)

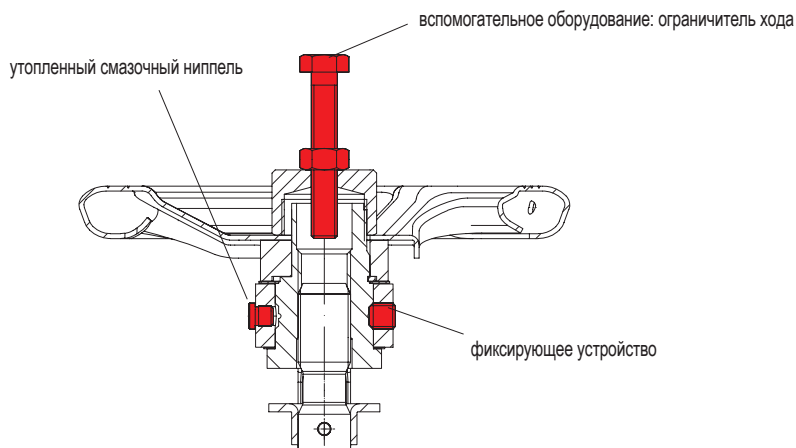

Утопленный смазочный ниппель / фиксирующее устройство / ограничитель хода

 Ограничитель хода  
(аксессуар не входит в комплект поставки!)

| DN      | Болты     |
|---------|-----------|
| (мм)    | (mm x mm) |
| 15-80   | M8 x 55   |
| 100     | M12 x 70  |
| 125-150 | M12 x 80  |
| 200     | M12 x 100 |
| 250-300 | M12 x 120 |
| 350-400 | M16 x 160 |

**Стандартные размеры фланцев**

Фланец стандарта DIN EN 1092-1/-2 (Отверстия фланцев/допуски толщины согласно DIN 2533/2544/2545)

| DN   |        | (мм) | 15   | 20   | 25   | 32   | 40   | 50   | 65   | 80   | 100  | 125  | 150  | 200   | 250   | 300   | 350   | 400   | 500   |
|------|--------|------|------|------|------|------|------|------|------|------|------|------|------|-------|-------|-------|-------|-------|-------|
| PN6  | ØD     | (мм) | 80   | 90   | 100  | 120  | 130  | 140  | 160  | 190  | 210  | 240  | 265  | 320   | --    | --    | --    | --    | --    |
| PN6  | ØK     | (мм) | 55   | 65   | 75   | 90   | 100  | 110  | 130  | 150  | 170  | 200  | 225  | 280   | --    | --    | --    | --    | --    |
| PN6  | n x Ød | (мм) | 4x11 | 4x11 | 4x11 | 4x14 | 4x14 | 4x14 | 4x14 | 4x18 | 4x18 | 8x18 | 8x18 | 8x18  | --    | --    | --    | --    | --    |
| PN16 | ØD     | (мм) | 95   | 105  | 115  | 140  | 150  | 165  | 185  | 200  | 220  | 250  | 285  | 340   | 405   | 460   | 520   | 580   | 715   |
| PN16 | ØK     | (мм) | 65   | 75   | 85   | 100  | 110  | 125  | 145  | 160  | 180  | 210  | 240  | 295   | 355   | 410   | 470   | 525   | 650   |
| PN16 | n x Ød | (мм) | 4x14 | 4x14 | 4x14 | 4x18 | 4x18 | 4x18 | 4x18 | 8x18 | 8x18 | 8x18 | 8x22 | 12x22 | 12x26 | 12x26 | 16x26 | 16x30 | 20x33 |
| PN25 | ØD     | (мм) | 95   | 105  | 115  | 140  | 150  | 165  | 185  | 200  | 235  | 270  | 300  | 360   | 425   | 485   | 555   | 620   | 730   |
| PN25 | ØK     | (мм) | 65   | 75   | 85   | 100  | 110  | 125  | 145  | 160  | 190  | 220  | 250  | 310   | 370   | 430   | 490   | 550   | 660   |
| PN25 | n x Ød | (мм) | 4x14 | 4x14 | 4x14 | 4x18 | 4x18 | 4x18 | 8x18 | 8x18 | 8x22 | 8x26 | 8x26 | 12x26 | 12x30 | 16x30 | 16x33 | 16x36 | 20x36 |
| PN40 | ØD     | (мм) | 95   | 105  | 115  | 140  | 150  | 165  | 185  | 200  | 235  | 270  | 300  | 375   | 450   | 515   | 580   | 660   | 755   |
| PN40 | ØK     | (мм) | 65   | 75   | 85   | 100  | 110  | 125  | 145  | 160  | 190  | 220  | 250  | 320   | 385   | 450   | 510   | 585   | 670   |
| PN40 | n x Ød | (мм) | 4x14 | 4x14 | 4x14 | 4x18 | 4x18 | 4x18 | 8x18 | 8x18 | 8x22 | 8x26 | 8x26 | 12x30 | 12x33 | 16x33 | 16x36 | 16x39 | 20x42 |

**Номинальное давление/температура согласно DIN EN 1092-2**

| Материал  |    |       | -60°C до <-10°C* | -10°C до 120°C | 150°C | 200°C | 250°C | 300°C | 350°C | 400°C | 450°C |
|-----------|----|-------|------------------|----------------|-------|-------|-------|-------|-------|-------|-------|
| EN-JL1040 | 16 | (бар) | --               | 16             | 14,4  | 12,8  | 11,2  | 9,6   | --    | --    | --    |
| EN-JS1049 | 16 | (бар) | По запросу       | 16             | 15,5  | 14,7  | 13,9  | 12,8  | 11,2  | --    | --    |
| EN-JS1049 | 25 | (бар) | По запросу       | 25             | 24,3  | 23    | 21,8  | 20    | 17,5  | --    | --    |
| EN-JS1049 | 40 | (бар) | По запросу       | 40             | 38,8  | 36,8  | 34,8  | 32    | 28    | --    | --    |

**Номинальное давление/температура согласно заводской норме ARI**

| Материал |    |       | -60°C до <-10°C* | -10°C до 120°C | 150°C | 200°C | 250°C | 300°C | 350°C | 400°C | 450°C |
|----------|----|-------|------------------|----------------|-------|-------|-------|-------|-------|-------|-------|
| 1.0619+N | 25 | (бар) | 18,7             | 25             | 23,9  | 22    | 20    | 17,2  | 16    | 14,8  | 13,9  |
| 1.0619+N | 40 | (бар) | 30               | 40             | 38,1  | 35    | 32    | 28    | 25,7  | 23,8  | 22,2  |
| 1.0460   | 25 | (бар) | 18,7             | 25             | 23,9  | 22    | 20    | 17,2  | 16    | 14,8  | 10    |
| 1.0460   | 40 | (бар) | 30               | 40             | 38,1  | 35    | 32    | 28    | 25,7  | 23,8  | 16    |

**Номинальное давление/температура согласно DIN EN 1092-1**

| Материал |    |       | -60°C до <-10°C* | -10°C до 100°C | 150°C | 200°C | 250°C | 300°C | 350°C | 400°C | 450°C |
|----------|----|-------|------------------|----------------|-------|-------|-------|-------|-------|-------|-------|
| 1.4408   | 16 | (бар) | 16               | 16             | 14,5  | 13,4  | 12,7  | 11,8  | 11,4  | 10,9  | --    |
| 1.4408   | 25 | (бар) | 25               | 25             | 22,7  | 21    | 19,8  | 18,5  | 17,8  | 17,1  | --    |
| 1.4408   | 40 | (бар) | 40               | 40             | 36,3  | 33,7  | 31,8  | 29,7  | 28,5  | 27,4  | --    |
| 1.4581   | 16 | (бар) | 8                | 16             | 15,6  | 14,9  | 14,1  | 13,3  | 12,8  | 12,4  | --    |
| 1.4581   | 25 | (бар) | 12,5             | 25             | 24,5  | 23,3  | 22,1  | 20,8  | 20,1  | 19,5  | --    |
| 1.4581   | 40 | (бар) | 20               | 40             | 39,2  | 37,3  | 35,4  | 33,3  | 32,1  | 31,2  | --    |

Промежуточные значения макс. допустимого рабочего давления можно определить путем линейной интерполяции между последовательно низшим и высшим значением температуры данной таблицы температур/давлений.

\* Шпильки и гайки из A4-70 (для температур ниже -10°C)

**При заказе укажите**

- Номер фигуры
- Номинальное давление
- Номинальный диаметр
- Специальное исполнение / вспомогательные устройства

**Пример:**

Фиг. 35.046; номинальное давление PN40; номинальный диаметр DN100.

|  |
|--|
| Габариты в мм<br>Масса в кг<br>1 бар $\Delta$ 10 <sup>5</sup> Pa $\Delta$ 0,1 MPa<br>Kvs в м <sup>3</sup> /ч |
|--|